

# *Butaca Vera*

Colección Exclusiva Quattro®

**QUAT+RO**



Butaca excepcional, noble y de alta durabilidad. Única en su diseño y confección. Los materiales utilizados son de la más alta calidad y su proyección de vida es de la más alta expectativa. Una gran elección en materia de butacas.

## Información Técnica

### Dimensiones Generales

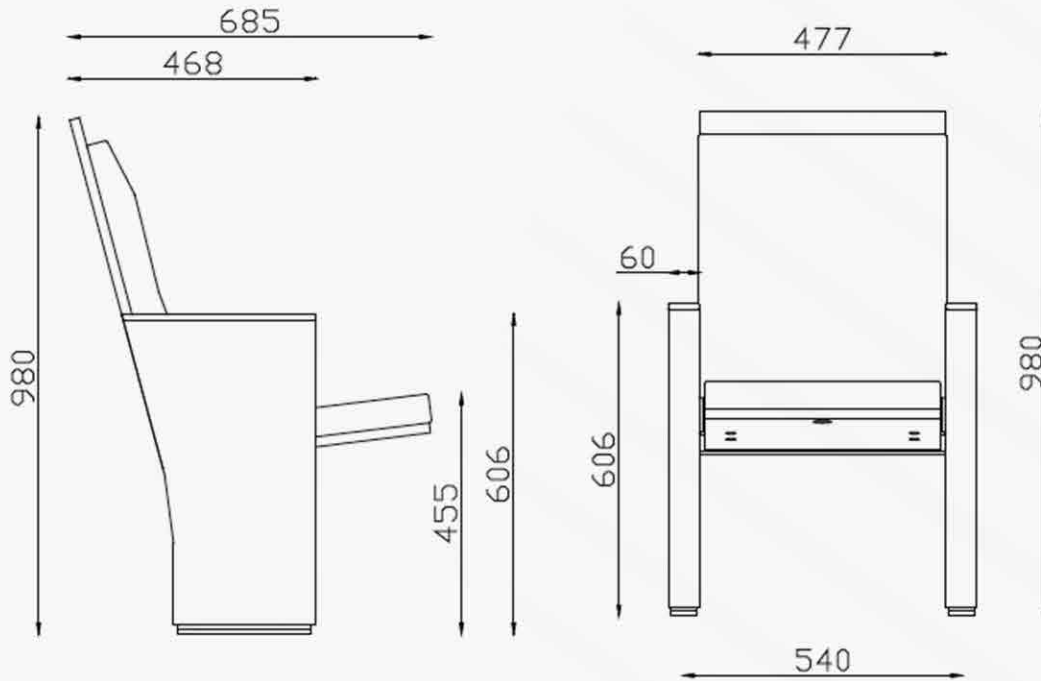

### Isopticas

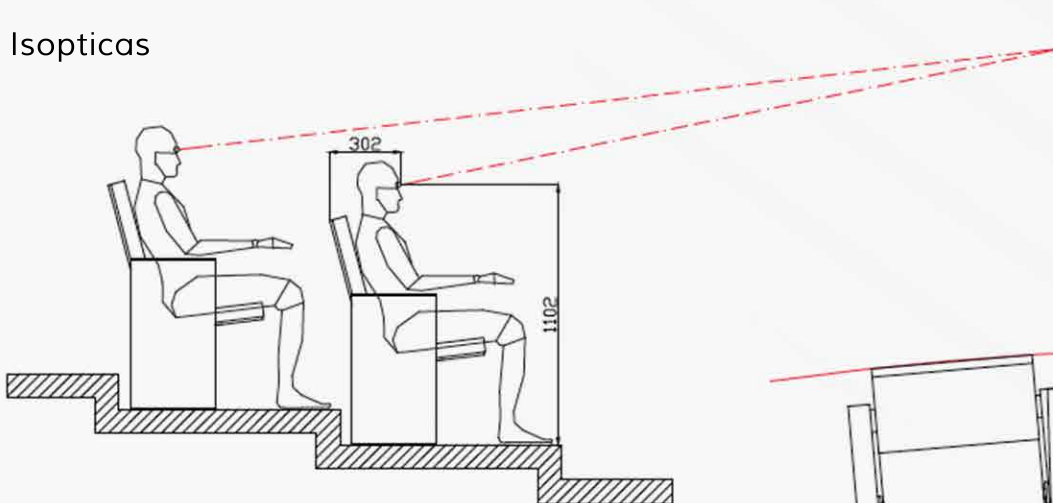

### Detalles Técnicos

- Asiento y Espaldar: Exterior: pieza de MDF de 15 mm de grosor, enchapada en madera natural y acabada con doble revestimiento poliuretano. Interior: Espuma de poliuretano densidad 55 célula abierta. Tapiz: tejido ignífugo con soporte de barrera antifuego que cumple con la norma UNE-EN 1021:1994.
- Costados: Costados: de 60 mm de grosor fabricados con tableros de MDF hidrófugo de alta densidad acabados en chapa de madera natural con dos manos de barniz de poliuretano. Base de fijación del conjunto del respaldo. Incorporan las rótulas de plegado.
- Rotula: Dos unidades que permite el abatimiento del asiento. La rotula izquierda es la que genera el movimiento de retorno automático a través de un sistema mecánico, compuesto por un muelle de torsión y un eje de acero. La rotula derecha actúa como freno en el movimiento de plegado a través de un amortiguador rotativo. El cuerpo es de poliamida con carga de alta resistencia mecánica, exenta de mantenimiento
- Anclaje: A través de un zócalo fabricado en pletina de acero de 15 mm de grosor, acabado con recubrimiento epoxipolvo.

Instalación Radio (minimo R 10000)

